



KNALLERTER



PUCH ACCELERATION · PUCH KRAFT · PUCH KOMFORT

Import:

**O. E. Andersen,
Søndre Ringvej 47,
2600 Glostrup
Telf. (01) 96 72 11**

Forhandler:



PUCH type VZ 50

i udførelse med:

Blæserkalet 3-gears motor, 1 hk

Fodgearskifte, indbygget
i motoren

Kickstarter (trædes bagud)

Fodbremse

Fodhviler, indstillelige

Farve: SORT/SØLV eller
RØD/SØLV

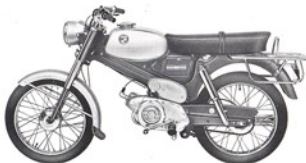

I

Benzintank: Alle typerne har benzinhane med reser-
vestilling.

Kapacitet: typen MS 50 5,5 l
typen VZ 50 10,5 l

Sadel: Typen MS 50 har enten svingsadel, indstille-
lig i højden, eller komfortabelt langsæde.
Typen VZ 50 har komfortabelt langsæde.

Elektrisk anlæg: Alle typerne har: Vekselstrøms-
svinghjulsmagnet 6 V/23 W. Fjern- og nærllys:
Biluxpære 6 V/15-15 W. Baglys: 6 V/3 W. Stoplys:
6 V/5 W.

Konstruktions- og udførelsesændringer forbeholdes.

Seriemæssigt udstyr:

Type	MS 50	VZ 50
Speedometer	×	×
Elektrisk horn	×	×
Bagagebærer, forkromet	×	×
Styrlås	×	×
Midterstativ	×	×
Værktøjsæt	×	×
Luftpumpe	×	×
Værktøjsrum	×	-
Aflåseligt værktøjsrum	-	×

Med hver PUCH-knallert følger et garanti-
bevis og udførelig instruktionsbog.

Mål og vægte:

	MS 50 Pedal/ Kickstart	VZ 50
Højde	1050	980
Største bredde	700	700
Største længde	1850	1800
Hjulafstand	1200	1200
Egenvægt ca. kg	50	59
Køreklar ca. kg	55	69
Tilladelig bruttobelastning kg	160	240

Alle mål er i -mm-





2-GEARS-MOTOR

i pedaludførelse
eller kickstarterudførelse
med håndgear

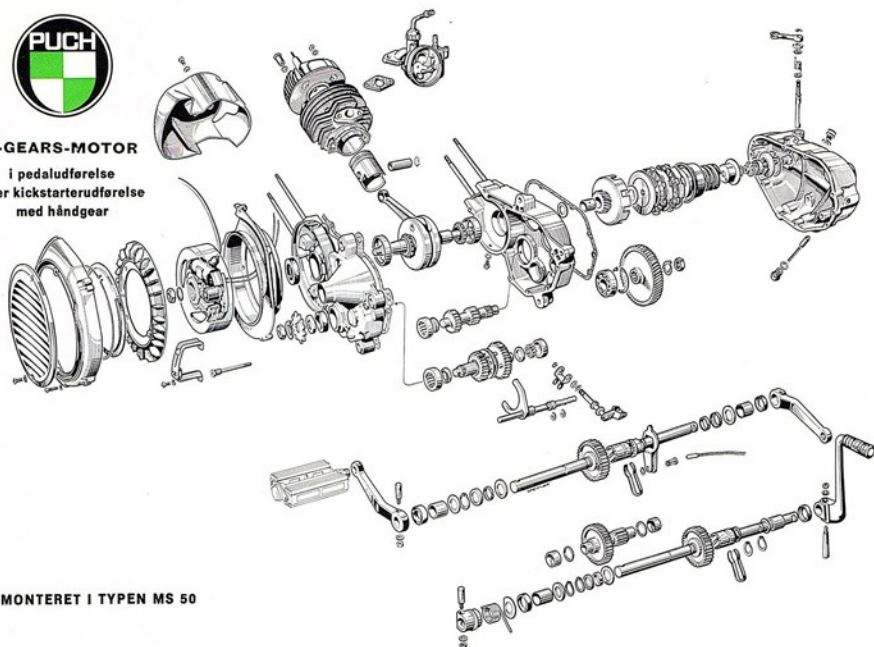

MONTERET I TYPEN MS 50



3-GEARS-MOTOR

i kickstarterudførelse
med fodgear

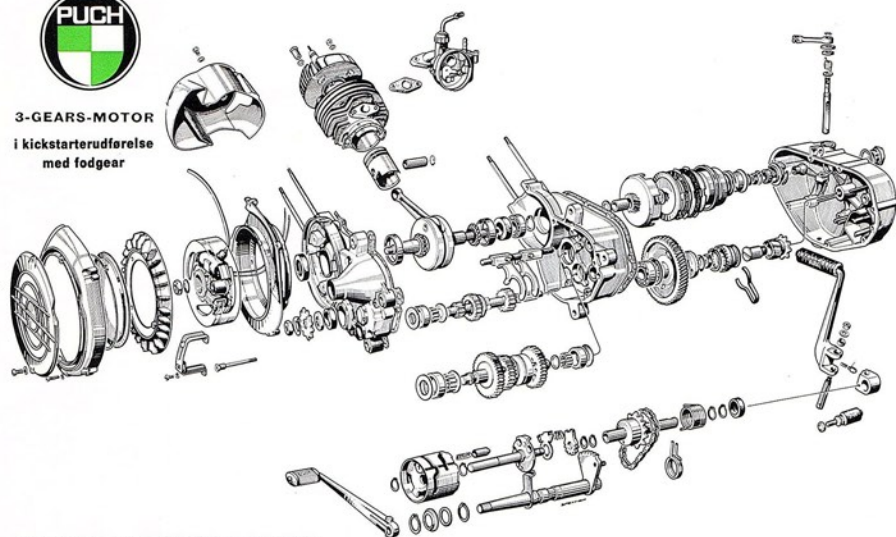

MONTERET I TYPERNE MS 50 OG VZ 50

Erfaringer - Forskning - Præcision

gennem mere end 60 år står bag

PUCH

og derfor byder PUCH knallerten Dem bl. a. nedennævnte fordele:

- ACCELERATION** Den kendte PUCH acceleration, der i vore dages trafik er så betydningsfuld.
- EFFEKTIVE BREMSER** PUCH knallerten har rigeligt dimensionerede fuldnavsbremser, 105 mm diam., 25 mm bred bremsebelægning og et effektivt virkende bremseareal på 48 cm².
- FIN AFFJEDRING** En korrekt affjedring både for og bag er af største betydning ikke blot for en behagelig, men også for en sikker kørsel. PUCH knallerten har derfor en oliedæmpet, selektivt virkende teleskopforgaffel, og baghjulet ophængt i en svinggaffel med 2 bagteleskoper
- BLÆSERKØLET MOTOR** Ensartet motortemperatur har betydning for motorens konstante effekt og for dens levetid. PUCH gear-knallertmotoren har blæserkøling, der sørger for, at motorens temperatur holdes så konstant som muligt.
- KVALITET** Steyr-Daimler-Puch fabrikkens første bud har altid været kvalitet. Årtiers erfaringer i konstruktion og produktion af 2-hjulede køretøjer og stadigt forskningsarbejde borger for den bedst mulige kvalitet i de mindste detaljer.

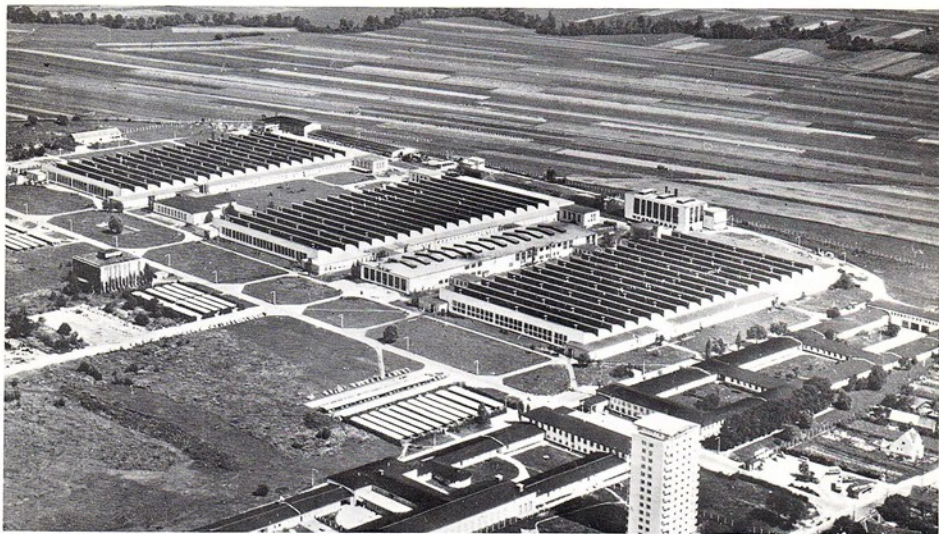

PUCH fabrikken i Graz (Østrig), der som Steyr-Daimler-Puch koncernens andre fabrikker er verdenskendt for kvalitet, har nu fremstillet over

EEN MILLION PUCH KNALLERTER